

## ΕΦΑΡΜΟΓΕΣ

- ✓ ΣΤΕΓΝΩΜΑ ΣΥΣΚΕΥΑΣΙΩΝ
- ✓ ΑΦΑΙΡΕΣΗ ΤΗΣ ΥΓΡΑΣΙΑΣ ΠΡΙΝ ΤΗΝ ΚΑΤΑΨΥΞΗ ΤΩΝ ΠΡΟΙΟΝΤΩΝ
- ✓ ΨΥΞΗ ΖΕΣΤΩΝ ΠΡΟΙΟΝΤΩΝ
- ✓ ΑΦΥΓΡΑΝΣΗ ΝΩΠΩΝ ΠΡΟΙΟΝΤΩΝ ΠΡΙΝ ΤΗΝ ΣΥΣΚΕΥΑΣΙΑ ΤΟΥΣ

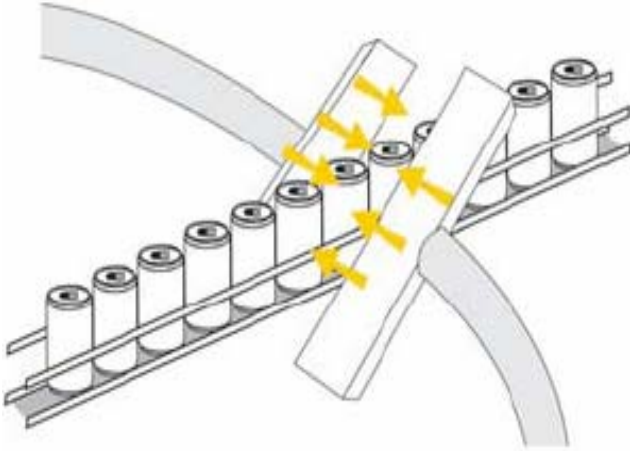

## ΑΦΑΙΡΕΣΗ ΤΗΣ ΥΓΡΑΣΙΑΣ Η ΟΠΟΙΑ ΠΡΟΚΑΛΕΙ ΠΡΟΒΛΗΜΑΤΑ

- ✓ ΣΤΗΝ ΕΠΙΚΟΛΛΗΣΗ ΤΗΣ ΕΤΙΚΕΤΑΣ
- ✓ ΣΤΗΝ ΕΚΤΥΠΩΣΗ ΤΩΝ ΗΜΕΡΟΜΗΝΙΩΝ ΛΗΞΗΣ / Lot No
- ✓ ΔΙΑΒΡΩΣΗΣ ΣΤΙΣ ΜΕΤΑΛΙΚΕΣ ΚΟΝΣΕΡΒΕΣ - ΚΑΠΑΚΙΑ ΒΑΖΩΝ
- ✓ ΑΙΣΘΗΤΙΚΗΣ ΤΩΝ ΣΥΣΚΕΥΑΣΙΩΝ (ΚΗΛΙΔΕΣ...)



# ΣΥΣΤΗΜΑΤΑ ΕΝΙΣΧΥΣΗΣ - ΕΞΟΙΚΟΝΟΜΙΣΗΣ - ΨΥΞΗΣ ΑΕΡΑ

## AIR CURTAIN

Ψύξη μεγάλων επιφανειών κατά την ροή των προϊόντων, στέγνωμα (μπουκάλια, κονσέρβες, επιφάνειες), καθαρισμός επιφανειών (πριν το βάψιμο...), δημιουργία διαχωρισμού μεταξύ διαδικασιών παραγωγής.



## CABINET COOLER

Ψύξη πινάκων, PLCs και βιομηχανικών PC  
Θερμοκρασίες έως -60 C

## AIR AMPLIFIER

Στέγνωμα προϊόντων, ψύξη κατά την διαδικασία διαφόρων εργασιών, μετακίνηση προϊόντων – αερομεταφορά.



**ΨΥΞΗ, ΣΤΕΓΝΩΜΑ, ΚΑΘΑΡΙΣΜΟΣ ΠΡΟΪΟΝΤΩΝ ΚΑΙ ΕΠΙΦΑΝΕΙΩΝ**  
**ΛΕΙΤΟΥΡΓΙΑ ΜΟΝΟ ΜΕ ΠΕΠΙΕΣΜΕΝΟ ΑΕΡΑ ΜΕ ΜΙΚΡΗ ΚΑΤΑΝΑΛΩΣΗ ΚΑΙ ΧΑΜΗΛΑ ΕΠΙΠΕΔΑ ΘΟΡΥΒΟΥ**